



Manuale utente

LAND ROVER DEFENDER



00122001 (OC182) LAND ROVER DEFENDER BIANCO

00122002 (OC182) LAND ROVER DEFENDER VERDE

Manuale utente

LEGGERE E CONSERVARE QUESTO MANUALE PER FUTURA CONSULTAZIONE. PRODOTTO NON ADATTO AI BAMBINI DI ETA' INFERIORE AI 36 MESI PERCHE' CONTIENE PICCOLE PARTI NEL SUO STATO DISASSEMBLATO CHE POTREBBERO ESSERE INGERITE. RISCHIO DI CADUTA. NECESSARIO L'ASSEMBLAGGIO E LA SUPERVISIONE DA PARTE DI UN ADULTO. IMPORTATO DA FERRERA & FERRERA S.R.L. VIALE REGIONE SICILIANA N.O., 9478 - 90147 PALERMO (ITALY) WEB www.colibrifun.com ; E-MAIL info@colibrifun.com

















AVVERTENZE PRELIMINARI

- Le immagini presenti nel manuale vengono impiegate per illustrare le modalità d'uso e la struttura del prodotto; è normale riscontrare qualche differenza tra immagini e pratica.
- Al fine di migliorare la qualità del prodotto, potremmo cambiare alcune parti della struttura o della forma del veicolo senza preavviso. Chiediamo la massima comprensione da parte dei nostri clienti.
- Questo manuale contiene informazioni importanti. Conservarlo per consultazioni future.
- Leggere attentamente il presente manuale prima dell'utilizzo del prodotto.
- **ATTENZIONE:** Maneggiare le buste di plastica in modo appropriato e non consentire ai bambini di giocare al fine evitare il soffocamento.
- Prima del primo utilizzo del veicolo è consigliabile che la batteria venga completamente caricata per 6-8 ore.
- Questo prodotto può essere utilizzato solo su superfici piane.

SPECIFICHE TECNICHE (i seguenti parametri sono indicativi)

Descrizione	Specifiche
Batteria e fusibili	12V 4,5Ah
Motore	12V
Età consigliata	3+ ANNI
Carico massimo	30kg
Dimensioni	1160*640*560mm
Velocità	2.5-3.5 km/hr
Ore di utilizzo	Ricarica 8/12h, utilizzo da 1 a 2 ore
Caricabatteria	Input:220V Output: DC12V500/800/1000mA

ELENCO DELLE PARTI

NO.	PART NAME	PICTURE	QUANTITY(PCS)	REMARK
1	car body		1	
2	seat		1	belt fixed on
3	steering wheel		1	
4	car mirror		2	left/right*1
5	wheel		4	
6	wheel cover		4	
7	Motor		1	OC182R (1 motor version)
			2	OC182-2R (2 motors version)
8	charger		1	
9	remote control		1	
			1	This R/C is for the model version that with swing function.
10	spare wheel		1	
11	lock nut		4	
12	gasket		6	
13	spanner		2	
14	user manual		1	

1.carrozzeria,2.sedile,3.volante,4.specchietti,5.ruota,6.copriruota,7.motore,8,caricabatterie,9.telecomando,10 .ruota di scorta,11.dado di bloccaggio ,12.guarnizione,13.chiave,14.manuale utente.

INSTALLAZIONE RUOTA ANTERIORE:

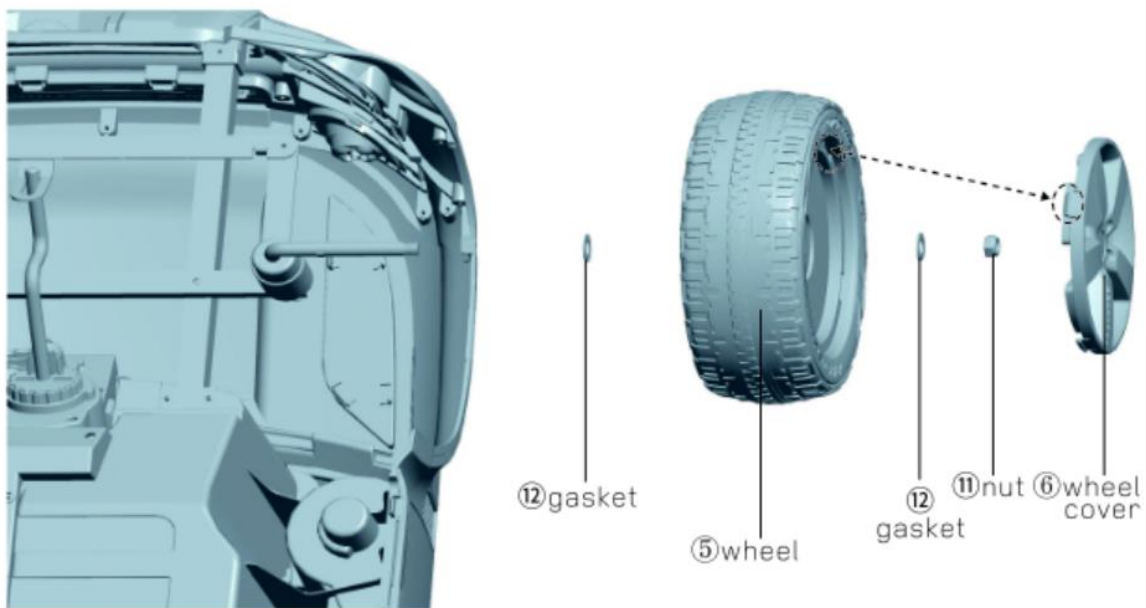

Capovolgere l'auto, posizionare la guarnizione-ruota-guarnizione-dado nella sequenza (come mostrato nell'immagine). Serrare il dado con una chiave inglese, infine posizionare il copriruota allineandolo alle asole. Stesso passaggio per l'altro lato.

INSTALLARE LE RUOTE POSTERIORI:

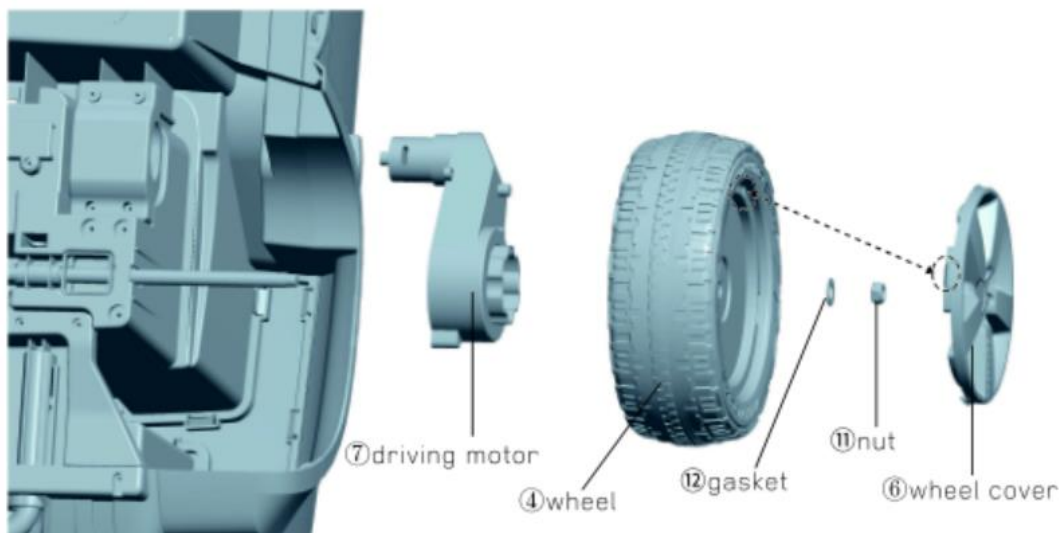

Posizionare il motore di azionamento-ruote-guarnizione-dadi in sequenza (come mostrato nelle immagini). Serrare il dado con una chiave, inserire il copriruota allineandolo con le asole. Stessi passaggi per l'altro lato. (1 * Motore di guida o 2 * Motori di guida, si prega di notare la versione acquistata)

INSTALLA IL SEDILE:

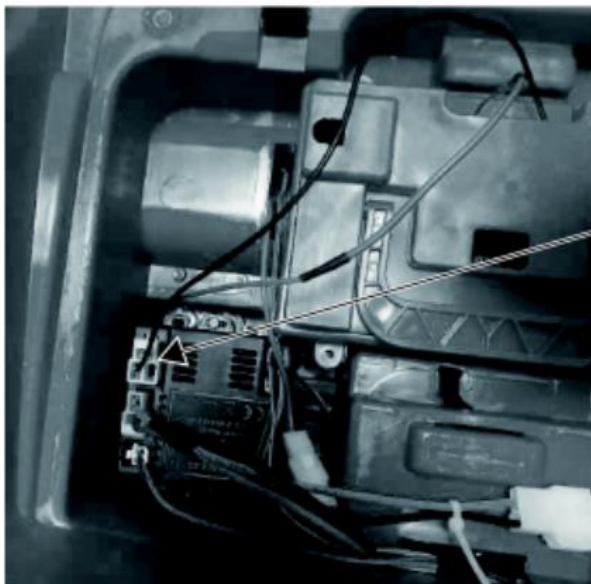

ATTENTION:
Before installing the seat, please connect the battery wires first, as shown in the picture.

Attenzione: prima di installare il sedile, collegare i cavi della batteria, come mostrato in figura.

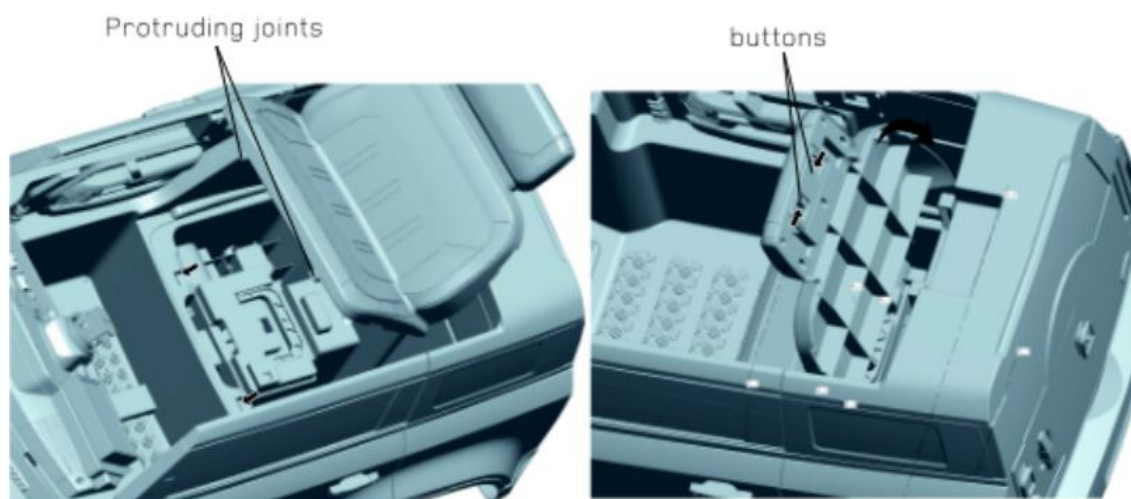

Inserire prima gli snodi anteriori sporgenti del sedile nelle asole della carrozzeria, quindi premere con due dita i pulsanti sul retro del sedile, regolare il sedile nelle asole della carrozzeria, quindi rilasciare i pulsanti ed il sedile si blocca, come mostrato nelle immagini.

INSTALLAZIONE VOLANTE:



(Controllare la corretta posizione del LOGO LAND ROVER sul volante, che non legga capovolto)
Collegare il filo del piantone dello sterzo con il filo del volante, accendere l'auto e quindi testare prima il funzionamento dei pulsanti sul volante. Regola le fessure del volante sui pulsanti sulla colonna, pizzica i pulsanti con due dita, continua a premere il volante finché i pulsanti non escono dalle fessure sul volante, quindi è installato.

INSTALLAZIONE SPECCHI RETROVISORI:



Installa lo specchio sulle fessure su ciascun lato dell'auto (notare gli specchietti sinistro/destro)

INSTALLAZIONE RUOTA DI SCORTA:



Tenere la ruota di scorta sopra la fessura sulla portiera del bagagliaio dell'auto, inserire la ruota di scorta dall'alto verso il basso, assicurarsi che la ruota di scorta non cada dopo l'installazione.

FUNZIONAMENTO DI GIOCO:

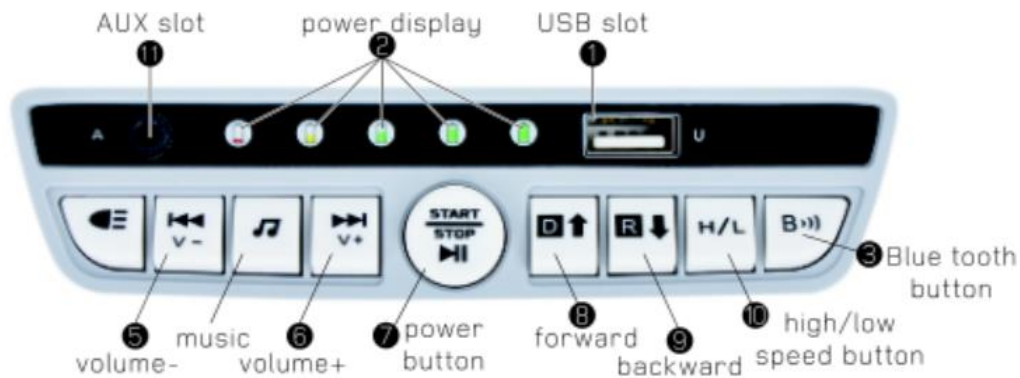

- 1, SLOT USB: per riprodurre file MP3. 32G è il massimo in che il gioco è in grado di leggere.
- 2, POWER DISPLAY: le barre luminose indicano l'alimentazione esistente:
 - a) 5 luci accese a piena potenza; b) 2-5 luci in uso normale ; c) 1 luce: caricare la batteria.
3. PULSANTE BLUETOOTH: premere per passare alla modalità Bluetooth.
4. PULSANTE MUSICA: premere per riprodurre la musica.
5. DIMINUZIONE VOLUME: premere una volta per riprodurre l'ultimo brano; premere a lungo per diminuire il volume.
6. AUMENTO DEL VOLUME: premere una volta per riprodurre il brano successivo; premere a lungo per aumentare il volume.
7. PULSANTE DI ACCENSIONE: premere una volta per alimentare l'auto, premere due volte per mettere in pausa/riprodurre musica; premere a lungo per spegnere l'auto.
8. PULSANTE GUIDA AVANTI: premere questo pulsante per avanzare.
9. PULSANTE INDIETRO INDIETRO: premere questo pulsante per tornare indietro.
10. PULSANTE ALTA/BASSA VELOCITÀ: n.2 velocità in avanti; solo a bassa velocità in retromarcia.
- 11.SLOT AUX

RICARICA:

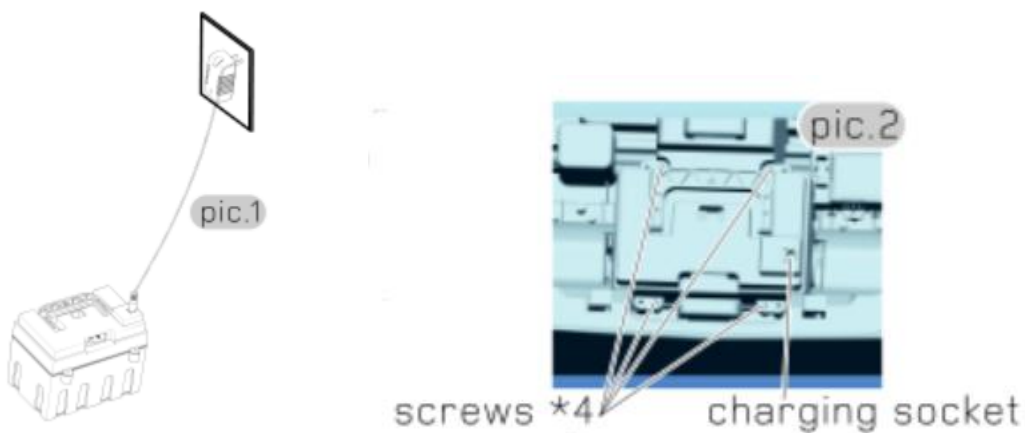

Come mostrato nella fig.1

Viti (fig.2): svitare e togliere la batteria per caricare.

IL VEICOLO DEVE ESSERE SPENTO DURANTE LA CARICA, IN UNA POSIZIONE ASCIUTTA E BEN ARIEGGIATA. COLLEGARE IL TRASFORMATORE ALLA PRESA DI CORRENTE. LA CARICA DEVE DURARE 8-12 ORE. MAI CARICARE OLTRE PER EVITARE SURRISCALDAMENTI DEL TRASFORMATORE. PER UNA MAGGIORE DURATA DELLA BATTERIA MAI PORTARE A ZERO LA CARICA, RICARICARE NON APPENA IL VEICOLO RALLENTA. IMPORTANTE: LA BATTERIA DEVE ESSERE INTEGRALMENTE CARICATA PRIMA DEL PRIMO UTILIZZO.

DETTAGLI DELLE FUNZIONI:

VOLANTE:



A: premere una volta per suonare il clacson.

B: premere una volta per riprodurre la musica, premere di nuovo per riprodurre il brano successivo.

LETTORE MP4 ED ALTRE FUNZIONI:

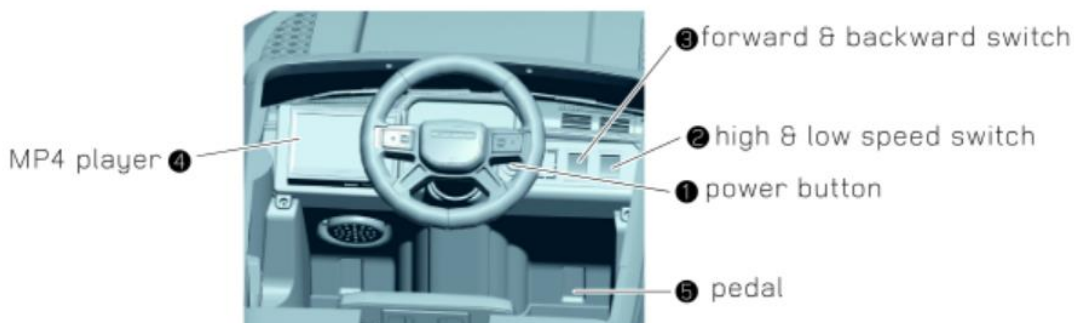

- 1, PULSANTE DI ACCENSIONE: accendi/spegni l'auto
2. INTERRUOTTORE VELOCE / LENTO: su=veloce, giù=lento
3. INTERRUOTTORE AVANTI E INDIETRO: guida avanti ed indietro
4. LETTORE MP4:

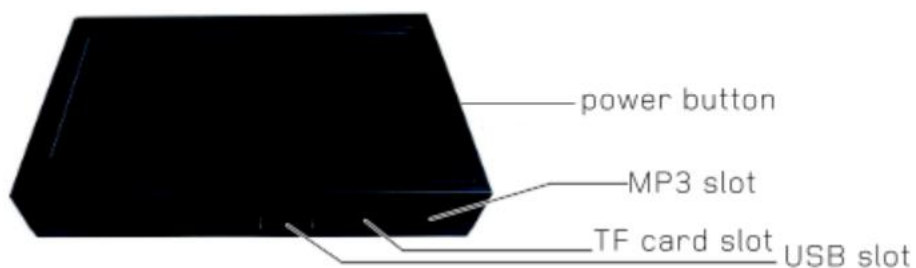

“POWER BUTTON”: tasto di accensione

“MP3 SLOT”: slot MP3

“TF CARD SLOT”: slot per carte TF

“USB SLOT”: slot USB

USO DEL RADIOCOMANDO

INSTALLAZIONE ED ABBINAMENTO DEL RADIOCOMANDO:

1. SVITARE ED APRIRE IL COPERCHIO DEL VANO BATTERIE;
2. INSTALLARE N.3 BATTERIE TIPO AAA (1,5V) NON INCLUSE;
3. ACCENDERE IL VEICOLO;
4. ABBINAMENTO: SUL RADIOCOMANDO, TENERE PREMUTO IN MANIERA PROLUNGATA CONTEMPORANEAMENTE I TASTI “FORWARD” E “BACK” FINO A QUANDO LA LUCE INIZIA A LAMPEGGIARE. ADESSO UN ADULTO PUO’ CONTROLLARE IL VEICOLO A DISTANZA.

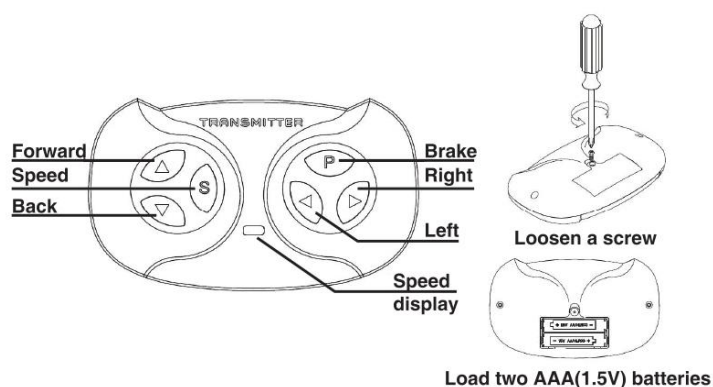

FUNZIONI DEL RADIOCOMANDO: FORWARD=MARCIA AVANTI; BACK=MARCIA INDIETRO; S=CONTROLLO VELOCITA'; LEFT=GIRA A SINISTRA; R=GIRA A DESTRA; P=FRENO.

QUANDO IL RADIOCOMANDO E' IN FUNZIONE I COMANDI DALL'INTERNO DEL VEICOLO SONO INIBITI PER RAGIONI DI SICUREZZA.

RISOLUZIONE DEI PROBLEMI

SE IL VEICOLO NON SI ACCENDE:

- VERIFICARE CHE LA BATTERIA SIA CARICA O RICARICATA 8-10 DOPO L'UTILIZZO;
- VERIFICARE CHE IL COLLEGAMENTO ALLA BATTERIA SOTTO IL SEDILE SIA FUNZIONANTE;
- TENERE PRESENTE CHE C'E' UNA PROTEZIONE AUTOMATICA CHE DISCONNETTE IL CIRCUITO IN CASO DI SOVRACCARICO DI CORRENTE;
- TENERE PRESENTE CHE DOPO UN PERIODO DI MANCATO UTILIZZO LA BATTERIA POTREBBE ESSERSI SCARICATA E DANNEGGIATA;

SE IL CLacson O GLI EFFETTI SONORI NON FUNZIONANO CORRETTAMENTE:

- VERIFICARE SE LA BATTERIA SIA CARICA, ALTRIMENTI POTREBBE ESSERE DANNEGGIATA.

AVVERTENZE SULLE BATTERIE

- LE BATTERIE NON RICARICABILI NON DEVONO ESSERE RICARICATE.

- LE BATTERIE RICARICABILI DEVONO ESSERE RIMOSSE DAL GIOCATTOLO PRIMA DI ESSERE RICARICATE.
- LE BATTERIE RICARICABILI DEVONO ESSERE RICARICATE SOLO SOTTO LA SUPERVISIONE DI UN ADULTO.
- BATTERIE DI DIVERSO TIPO O BATTERIE NUOVE E USATE NON DEVONO ESSERE MISCHIATE.
- LE BATTERIE DEVONO ESSERE INSERITE RISPETTANDO LA CORRETTA POLARITA'.
- LE BATTERIE SCARICHE DEVONO ESSERE RIMOSSE DAL GIOCATTOLO.
- NON DISPERDERE NELL'AMBIENTE LE BATTERIE USATE E RISPETTARE LE NORME IN MATERIA DI RIFIUTI PERICOLOSI.
- I MORSETTI DI ALIMENTAZIONE NON DEVONO ESSERE CORTOCIRCUITATI.
- NON RICARICARE IL PACCO BATTERIA SE PRESENTA SEGNI DI MALFUNZIONAMENTO O DANNEGGIAMENTO.
- IL FABBRICANTE NON E' RESPONSABILE DI EVENTUALI INTERFERENZE CON RADIO, TV O ALTRI APPARECCHI DOVUTE A MODIFICHE NON AUTORIZZATE AL GIOCATTOLO.
- ESAMINARE REGOLARMENTE IL CARICABATTERIE ED IL SUO CAVO, L'INVOLUCRO E LA SPINA. NON UTILIZZARE IN CASO DI SEGNI DI DANNEGGIAMENTO.

MANUTENZIONE

- CONTROLLARE CON CURA CHE OGNI PARTE SIA MONTATA CORRETTAMENTE PRIMA DELL'USO.
- LUBRIFICARE PERIODICAMENTE LE PARTI MECCANICHE.
- NON CONSERVARE A LUNGO IN LUOGHI ECCESSIVAMENTE UMIDI, CALDI O FREDDI.
- CARICARE PERIODICAMENTE LA BATTERIA DURANTE I PERIODI PROLUNGATI DI MANCATO UTILIZZO.

ATTENZIONE: NON SMALTIRE I RIFIUTI DELLE PARTI ELETTRICHE ED ELETTRONICHE COME RIFIUTI URBANI MA EFFETTUARE UNA RACCOLTA SEPARATA COME INDICATO DAL SIMBOLO DEL CONTENITORE BARRATO. IN CASO DI ACQUISTO DI UNA NUOVA APPARECCHIATURA IL PRODOTTO PUO' ESSERE RICONSEGNAO AL DISTRIBUTORE. L'USO IMPROPRIO PUO' CAUSARE DANNI ALLA SALUTE. IN CASO DI SMALTIMENTO ABUSIVO SONO PREVISTE DALLA LEGGE SANZIONI AMMINISTRATIVE E PENALI.

Per info ed assistenza tecnica scrivere a service@colibrifun.com

MADE IN CHINA

Land Rover and the Land Rover logo are trademarks owned and licensed by JAGUAR LAND ROVER LIMITED. They are used by GUANGDONG OVERSEAS CHINESE (OCIE) ENTERPRISES CO., LTD. under license.



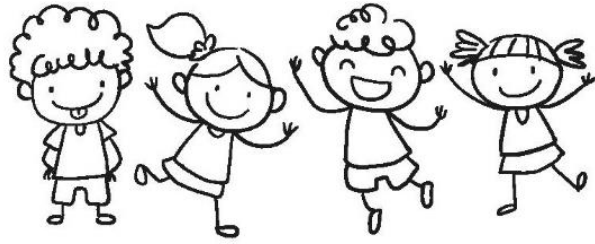

===== we take fun seriously. =====



service@colibrifun.com
www.colibrifun.com